

Side channel vacuum pumps

Bombas de vacío de canal lateral

Turbine latérale vide

Bombas de vácuo de canal lateral

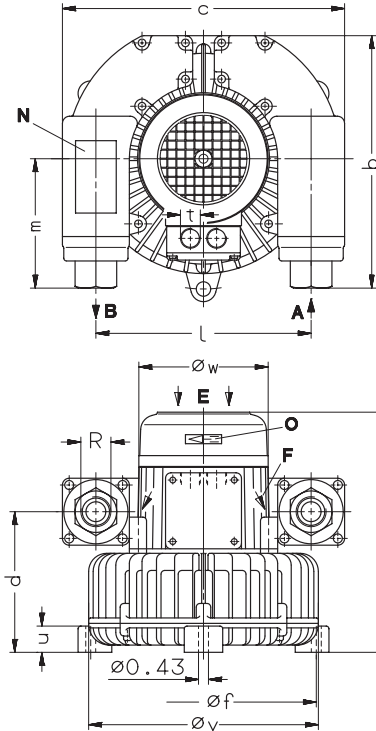

[inches]

- SKGS 160-1
- SKGS 160-2
- SKGS 200-2
- SKGS 226-2

A	Vacuum connection	Conexión vacío	Raccord du vide	Conexão do vácuo
B	Exhaust	Escape	Refolement	Exaustão
E	Cooling air entry	Entrada aire refrigerante	Entrée air refroidissement	Entrada do ar refrigerante
F	Cooling air exit	Salida aire refrigerante	Sortie air refroidissement	Saída do ar refrigerante
N	Data plate	Placa fecha	Etiquette caractéristique	Placa da data
O	Rotation arrow	Dirección de rotación	Flèche sens rotation	Direção da rotação

SKGS		160-1	160-2	200-2	226-2
[inches]	a	3~ 9.17	10.08	10.39	11.18
		1~ 9.17	10.08	10.39	11.18
	b	8.11	8.11	10.55	11.14
	c	8.98	8.98	12.28	12.28
	d	3.86	4.61	5.98	6.30
	øf	9.06	9.06	11.34	12.52
	l	7.24	7.24	9.37	9.37
	m	4.06	4.06	5.55	5.55
	t	M 20 x 1.5	M 20 x 1.5	M 20 x 1.5	M 20 x 1.5
	u	1.06	1.06	1.18	1.18
	øv	8.11	8.11	10.0	11.18
	øw	4.96	4.96	5.63	6.30
R	1/2" NPT	1/2" NPT	1" NPT	1 1/4" NPT	

ZRK	13 (03)	13 (03)	25 (03)	32 (03)
ZBS	#	#	#	#
ZVF	20 (52)	20 (52)	32 (52)	50 (52)
ZGD	13 (06)	13 (06)	25 (06)	32 (06)
ZFP	145 (11)	145 (11)	145 (06)	216 (07)
ZMS	#	#	#	#

ZRK	Accessories Non return valve	Accesorios Válvula retención	Accessoires Clapet anti-retour	Acessórios Válvula sem retorno
ZBS	Vacuum limitation valve	Válvula limitación vacío	Limiteur de dépression	Válvula de limitação do vácuo
ZVF	Vacuum tight suction filter	Filtro succión hermético	Filtre d'aspiration étanche	Filtro de sucção à prova de vácuo
ZGD	Additional silencer	Silenciador adicional	Silencieux complémentaire	Silenciador adicional
ZFP	Dust separator	Separador de polvo	Filtre séparateur étanche	Separador de poeira
ZMS	Motor starter	Arranque motor	Disjoncteur moteur	Arranque do motor

DA 501

2.12.99

Rietschle Thomas Hanover Inc.
 7222 Parkway Drive
 HANOVER, MD 21076
 USA
 ☎ 410 - 712 - 4100
 Fax 410 - 712 - 4148
 E-Mail:
 info@rietschleusa.com
 http://
 www.rietschleusa.com

SKGS		160-1	160-2	200-2	226-2		
cfm	50 Hz	10.6	21.2	47.1	76.5		
	60 Hz	12.4	22.4	50.0	88.3		
in. water (V)	50 Hz	23.3	24.1	38.9	41.8	49.0	
	60 Hz	30.1	24.1	40.2	50.2	26.1	42.2
3~	50 Hz	230/400V ± 10%					
	60 Hz	230/460V ± 10%					
1~	50 Hz	230V ± 10%					
	60 Hz	115V ± 10%					
kw	50 Hz	0.12	0.20	0.37	-	0.55	0.75
	60 Hz	0.14	0.24	0.44	0.65	0.65	0.90
A (3~)	50 Hz	0.45/0.25	0.8/0.46	1.9/1.1	-	3.0/1.73	4.0/2.3
	60 Hz	0.7/0.35	1.0/0.5	2.6/1.3	3.2/1.6	#	5.2/2.6
A (1~)	50 Hz	1.3	2.0	3.0	-	4.1	6.3
	60 Hz	#	3.0	#	#	#	#
rpm	50 Hz	2850					
	60 Hz	3450					
dB(A)	50 Hz	51	51	56	59		
	60 Hz	56	56	60	63		
lbs	3~	17.6	19.8	37.5	36.7	44.1	46.3
	1~	17.6	19.8	37.5	36.7	46.3	48.5

cfm	Capacity	Capacidad	Débit	Capacidade
in. water	Pressure difference	Diferencia de presión	Différence surpression	Pressão diferencial
V	Vacuum operation	Operación vacío	Fonction dépression	Operação do vácuo
3~/1~	Motor version	Versión motor	Exécution moteur	Versão do motor
kw	Motor rating	Datos motor	Puissance moteur	Potência do motor
A	Full load amperage	Amperaje de plena carga	Intensité absorbée	Amperagem da carga total
rpm	Speed	Velocidad	Vitesse rotation	Velocidade
dB(A)	Average noise level (Discharge connected to a pipeline)	Nivel de ruido medio (Descarga conectada a tubería)	Niveau sonore moyen (Refoulement au travers d'un tuyau)	Nível médio de ruído (Descarga ligada a uma tubulação)
lbs	Weight	Peso	Poids	Peso

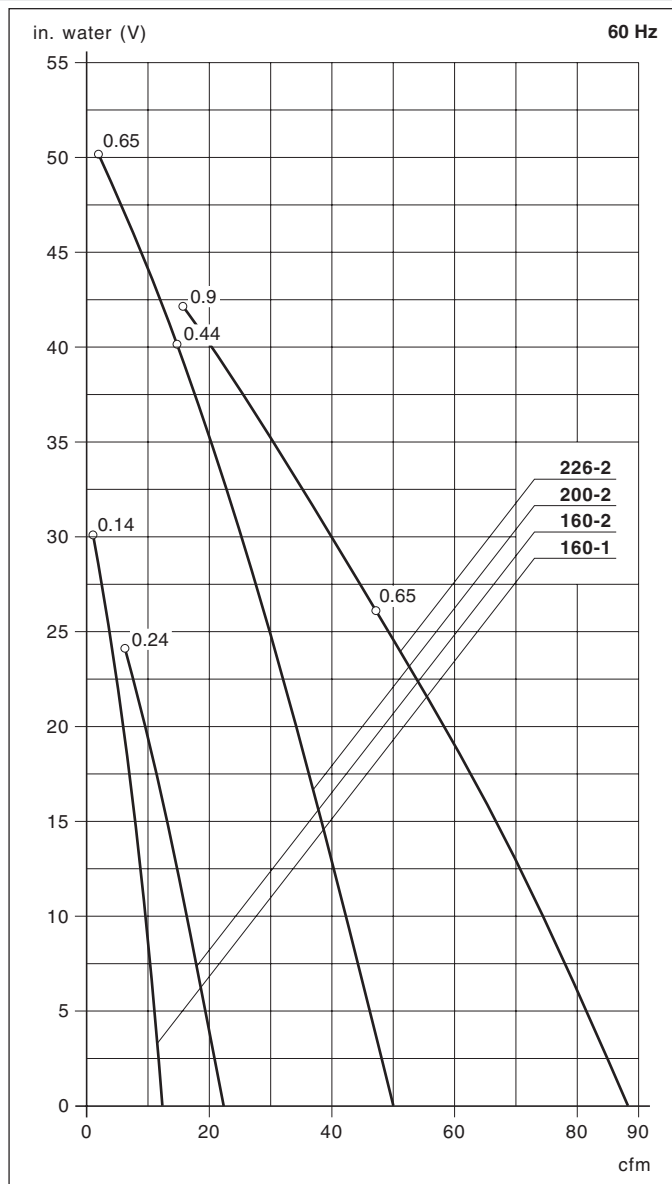
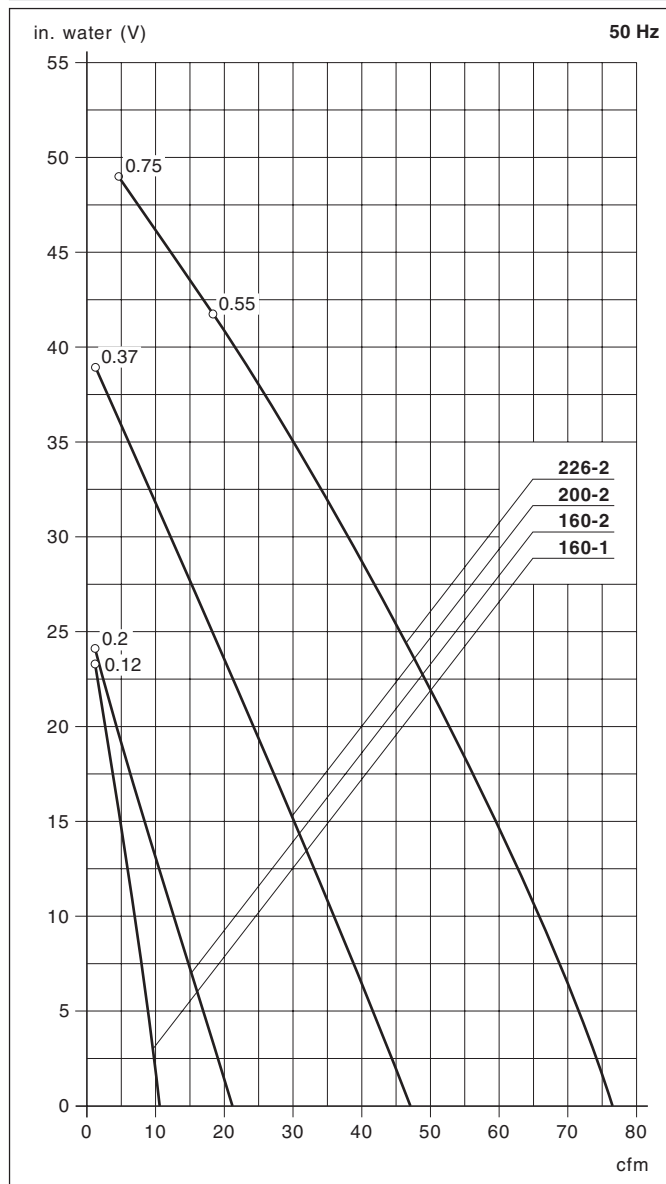

The curves have a tolerance of $\pm 10\%$ and are based on inlet conditions at 68°F and a barometric pressure of 29.92" HgA. / Las curvas tienen una tolerancia del $\pm 10\%$ y trabajan con condiciones de entrada de 68°F y una presión de retroceso de 1 bar (abs.). / Les courbes (tolérance $\pm 10\%$) sont établies pour de l'air aspiré à 68°F et une pression au refoulement de 29.92" HgA. / As curvas têm uma tolerância de $\pm 10\%$ e estão relacionadas com as condições de admissão a 68°F e uma contra-pressão de 29.92" HgA.

Technical information is subject to change without notice! / La información técnica está sujeta a cambios sin previo aviso! / Sous réserve de modification technique. / A informação técnica está sujeita a mudança sem aviso prévio! # on request # on pedido # sur demande # a pedido